

INSTALLATION INSTRUCTIONS

7-WAY VEHICLE PREP KIT
 NÉCESSAIRE DE PRÉPARATION DU VÉHICULE – CONNEXION 7 VOIES
 KIT DE PREPARACIÓN DE VEHÍCULOS DE 7 VÍAS

Approximate Install Time: 120 minutes
 Durée approx. de l'installation : 120 min.
 Tiempo aproximado de instalación: 120 min



WARNING

ALWAYS read and follow all warnings and instructions included with purchase before beginning installation. Keep for future reference.

DO NOT exceed lower of towing manufacturing rating (including in your vehicle owner's manual) or specific amperage ratings stated on product.

ALWAYS read, understand and follow all warnings and instructions printed on tow vehicle's battery.

ALWAYS wear safety glasses and use all safety precautions during installation.

22116-037 Rev A 6/20/2016

HARDWARE OVERVIEW:

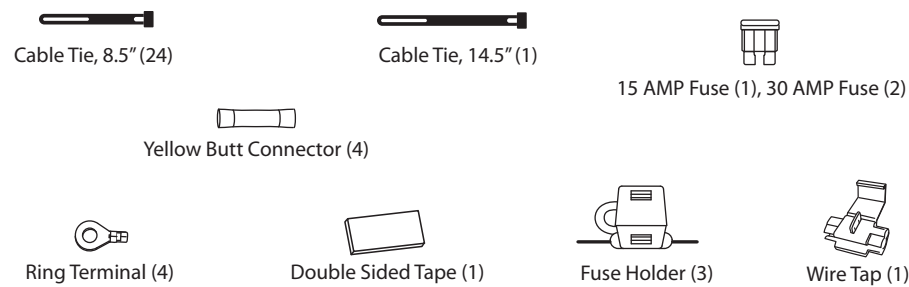

REQUIRED TOOLS :

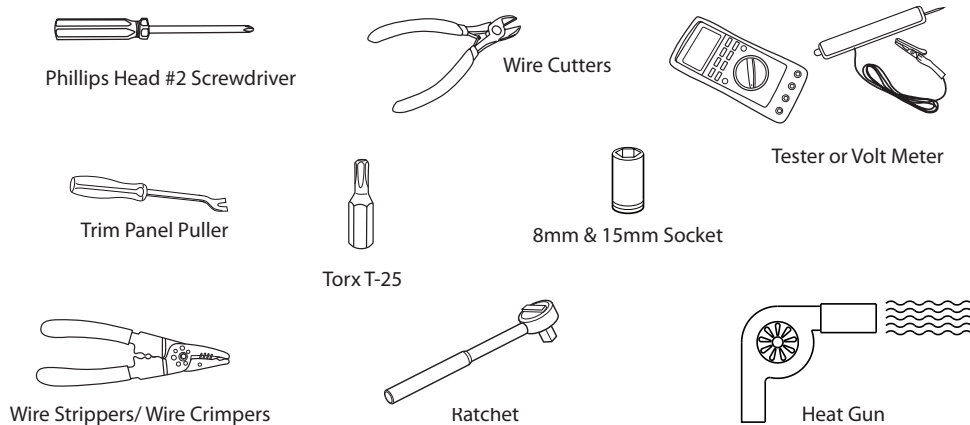

WARNING
 Overloading circuits can cause fires. DO NOT exceed stated product ratings. Read vehicle's owner's manual & instruction sheet for additional information.

AVERTISSEMENT
 La surcharge des circuits peut provoquer des incendies. NE PAS excéder les spécifications relatives au produit. Lire le manuel du propriétaire du véhicule et le feuillet d'instructions pour des informations supplémentaires.

ADVERTENCIA
 La sobrecarga de los circuitos puede causar incendios. NO exceder las calificaciones indicadas en el producto. Leer el manual del propietario del vehículo y la hoja de instrucciones para información adicional.

ENGLISH

PREP VEHICLE:

- Disconnect and isolate the vehicle's negative battery terminal.
- Locate positive post underneath hood, on drivers side.

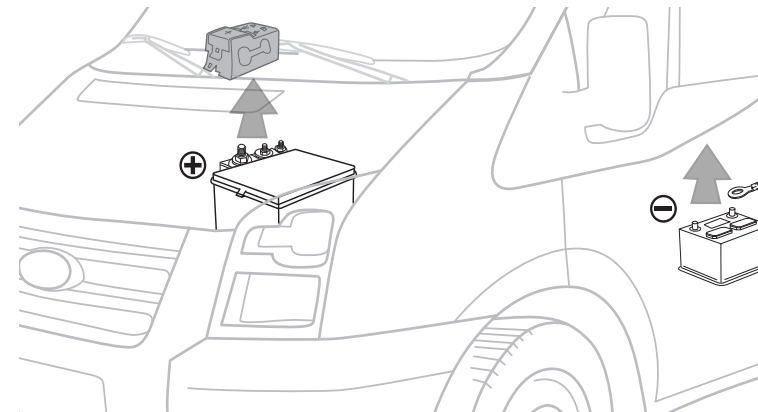

- Open rear door's, using Torx 25 bit remove rear combination lights and set aside. Push vehicle connector and grommet into rear cargo area.
- Locate and temporarily remove grommets. Three in the rear cargo area and two underneath the vehicle.

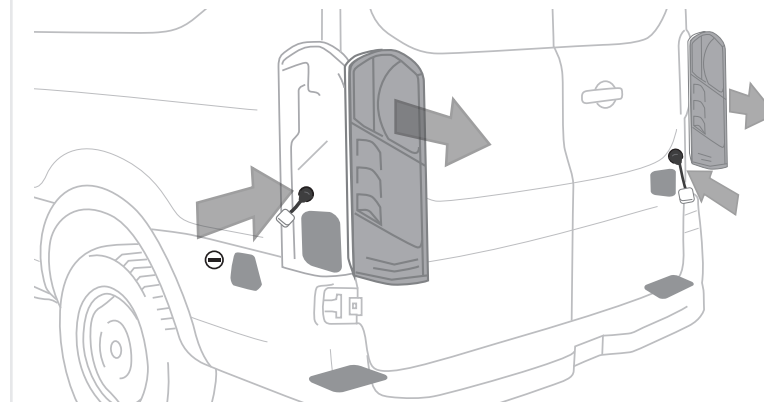

T-ONE® T-CONNECTOR ENDS AND MODULITE®:

- Beginning underneath vehicle, on drivers side. Route Modulite®, T-One® T-Connector end with Yellow/Brown wires and chassis ground up through exposed access point and up into the rear cargo area.
- Connect the T-One® T-Connector end, with the yellow/brown wires, to the vehicle wiring connector and lock into place. Be careful not to damage the locking tabs and be sure that connector is fully inserted with locking tabs in place. Route the connector end with grommet out to the rear combination light pocket and seat grommet.
- Route chassis ground ring terminal to existing vehicle chassis ground point. Mount ring terminal.
- Secure loose wires near Modulite® and mount Modulite® box with supplied double sided tape and/or cable tie.
- Route T-One® T-Connector end, with the green/blue wires behind rear bumper fascia to passenger side access point and up and up into the rear cargo area. Repeat T-One® T-Connector step from driver's side.
- Connect the T-One® T-Connector ends to the rear combination lights. Be careful not to damage the locking tabs and be sure that connector is fully inserted with locking tabs in place. Replace rear combination lights.

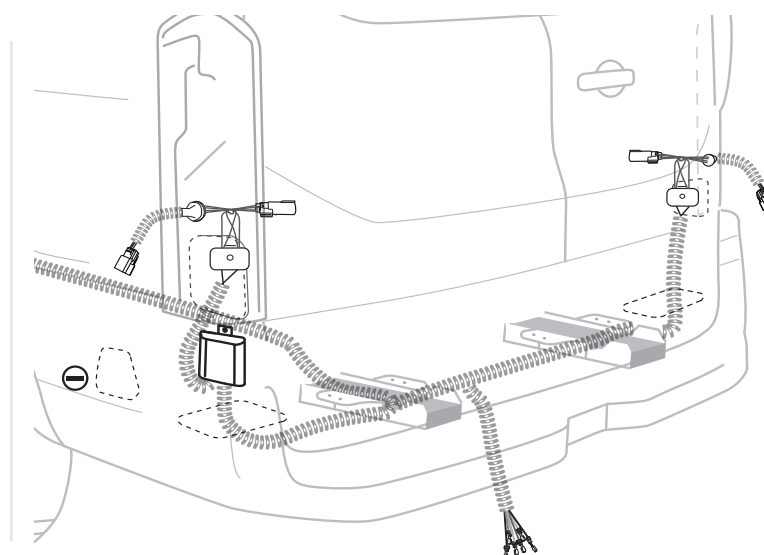

BODY HARNESS:

- Beginning underneath vehicle, on driver's side, route body harness with red/black/blue wires to the engine compartment. Route harness through channel of rear bumper support bracket. Then following existing wires route to positive post underneath hood.
- WARNING** Route the wire being careful to avoid any hot pipes, heat shields, the fuel tank or any other points that may pinch or break the wire.
- Route body harness' Black wire to vehicle's positive post underneath hood. Using 30 amp fuse holder (7-Way), butt connector, and ring terminal, connect to battery.
- Route Red wire to vehicle's positive post underneath hood. Using 15 amp fuse holder (Tow Harness), butt connector and ring terminal, connect to battery.

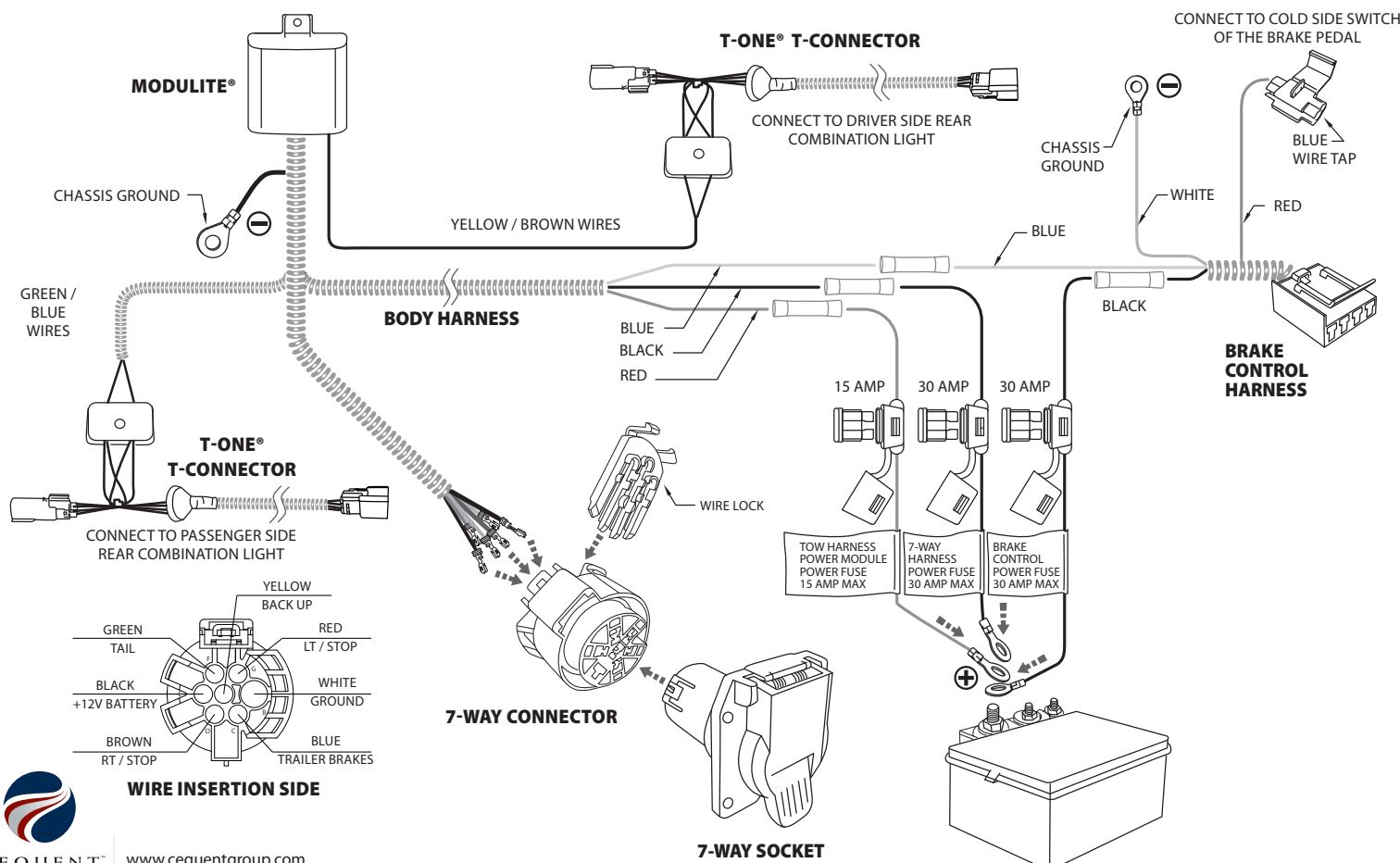
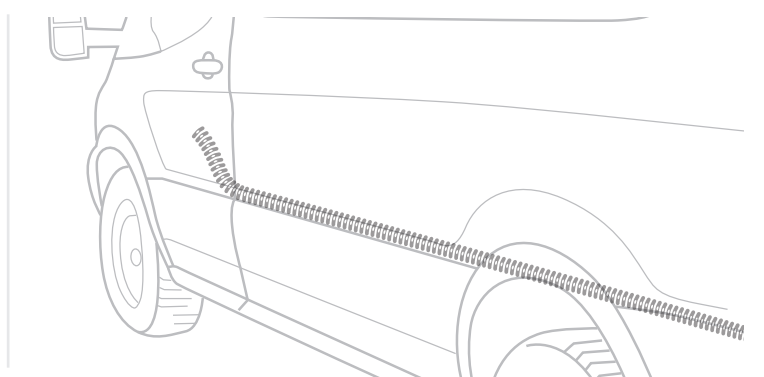

BRAKE CONTROL HARNESS:

- Determine a suitable mounting point on the tow vehicle for the Electric Brake Control Harness.

Note: Brake Control not included. Brake Control Harness designed to work with Tekonsha® Brake Controls such as: 90195, 90885 or 90160. Go to www.tekonsha.com for more details or where to buy.

- Route the Brake Control Harness' White/Blue/Black wires through an existing grommet on the fire wall and into the engine compartment. Route wires through grommet by creating a small hole in the grommet to pass the wires through.
- Route the Brake Control Harness' white wire to existing vehicle chassis ground point. Using provided ring terminal, mount.
- Route the Brake Control Harness' Black wire to vehicle's positive post underneath hood. Using 30 amp fuse holder (Brake Control), butt connector, and ring terminal, connect.
- Route Blue wire (Electric Brake Output) to Body Harness Blue wire. Using butt connector, connect blue wires.
- Using the supplied convoluted tubing, cover the Blue/Black (and partially cover the white) wires from the grommet to the fuse holder.
- Route the red wire to the cold side switch of the brake pedal. Connect using supplied wire tap or the best suited alternative.
- When using a volt meter or circuit tester, carefully probe one wire at a time.

CAUTION Do not probe across two wires or across vehicle structure.

CAUTION When splicing use appropriate gauge wire splices. Provided blue tap are for 16-18 gauge wire only.

- Secure the brake harness connector near desired Brake control mounting location.

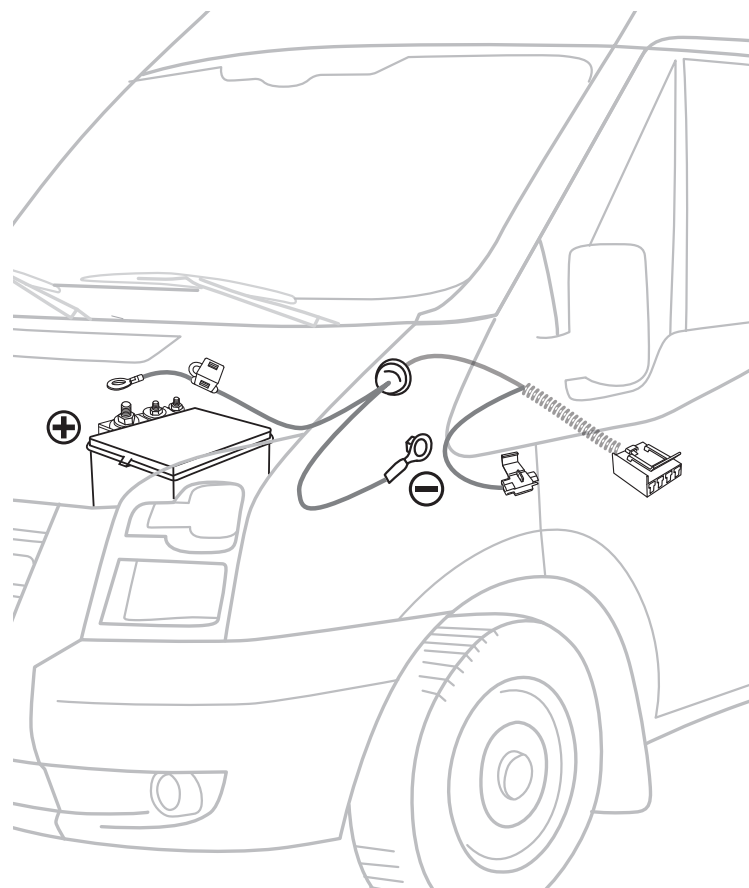

7-WAY HARNESS:

- Determine 7-Way mounting location.
- Route the 7-Way Harness containing the 7 wires behind rear bumper fascia and over bumper support bracket, towards the Mounting location.

- Using wire insertion detail, pin 7-Way Connector.
- Connect 7-Way connector and 7-Way socket. Mount 7-Way (Bracket not included).

COMPLETION:

- Secure harness with the cable ties provided, to prevent damage or rattling. Be careful to avoid any areas that would pinch, cut or melt the wire.
- Apply heat directly to butt connectors, working from the center out to the edges, using a hot air gun or other source, until the tubing recovers and the adhesive flows. Allow to cool before inspecting splice and checking integrity.
- Replace all coverings, grommets or any other components that were removed for ease of installation. Some grommets will need to be altered to allow wires to pass through. Seal altered grommets with silicone.
- Reconnect the vehicle's Negative (-) battery cable.
- Test and verify installation with a test light or trailer once installed.

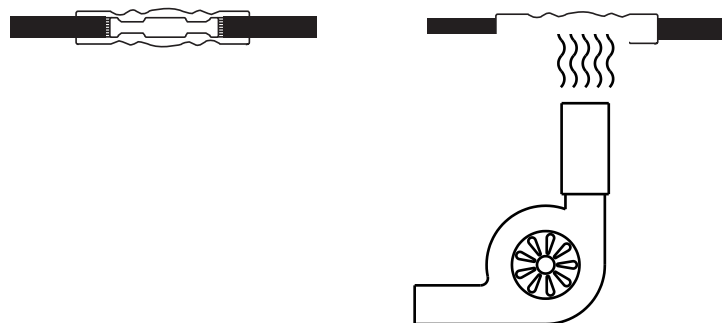

TROUBLE SHOOTING GUIDE:

7-Way not functioning properly	Ensure T-One® T-Connector ends are fully inserted and locked in place. Remove Tow Harness power Module 15 amp fuse for 10 seconds and repeat test.	Check chassis grounds. Ensure ring terminals are in full contact with vehicle's chassis. Remove Tow Harness power Module 15 amp fuse for 10 seconds and repeat test.
No Power to 7-Way	Installation may have activated circuit protection. Start vehicle and turn all functions off: Tail (head lights), brake and turns. Remove Tow Harness power Module 15 amp fuse for 10 seconds and repeat test.	Ensure 15 amp fuse is fully inserted into fuse holder. Fuse should have no breaks. Fuse holder connected properly to positive post of battery. Remove 15 amp fuse for 10 seconds and repeat test. Ensure module is connected to B+. Using a tester or volt meter check for voltage on either side of the yellow butt connector near the module. Remove Tow Harness power Module 15 amp fuse for 10 seconds and repeat test.

STILL HAVING TROUBLES?

Contact a Tekonsha® approved installer for a professional installation! <http://www.tekonsha.com>
Just enter you zip code in Where to buy.



FRANÇAIS • ESPAÑOL

⚠ AVERTISSEMENT

TOUJOURS lire et observer toutes les consignes de sécurité et les instructions qui accompagnent votre achat avant de commencer l'installation. Conserver ces consignes et instructions pour consultation ultérieure.

NE PAS excéder la moins élevée des spécifications d'intensité de courant (ampérage) suivantes: celle du fabricant de remorque (y compris celle figurant dans le manuel du propriétaire du véhicule) ou celles figurant sur le produit.

TOUJOURS lire, comprendre et observer toutes les consignes de sécurité et les instructions imprimées sur la batterie du véhicule de remorquage.

TOUJOURS porter des lunettes de protection et prendre toutes les mesures de sécurité pendant l'installation.

⚠ ADVERTENCIA

SIEMPRE leer y seguir todas las advertencias e instrucciones incluidas con la compra antes de comenzar la instalación. Conservar para referencia futura.

NO exceder el menor valor entre la calificación del fabricante del remolque (que se incluye en el manual del propietario de su vehículo) o las calificaciones de amperaje específicas que se indican en el producto.

SIEMPRE leer y seguir todas las advertencias e instrucciones impresas en la batería del vehículo de remolque.

Utilizar **SIEMPRE** gafas de seguridad y seguir todas las precauciones de seguridad durante la instalación.

APERÇU DE LA QUINCAILLERIE / REPASO DE LAS PIEZAS:

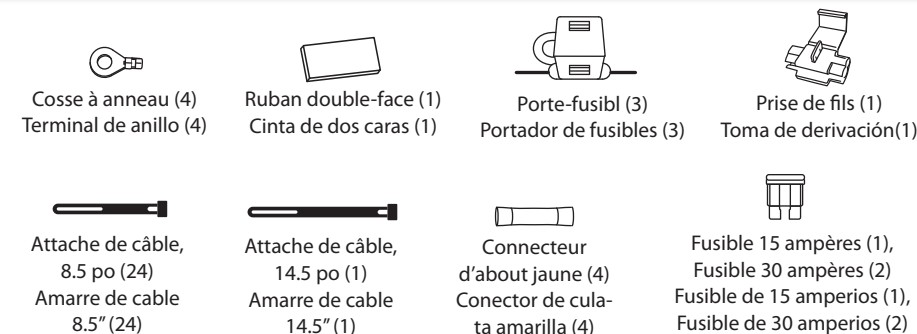

OUTILS REQUIS / HERRAMIENTAS NECESARIAS:

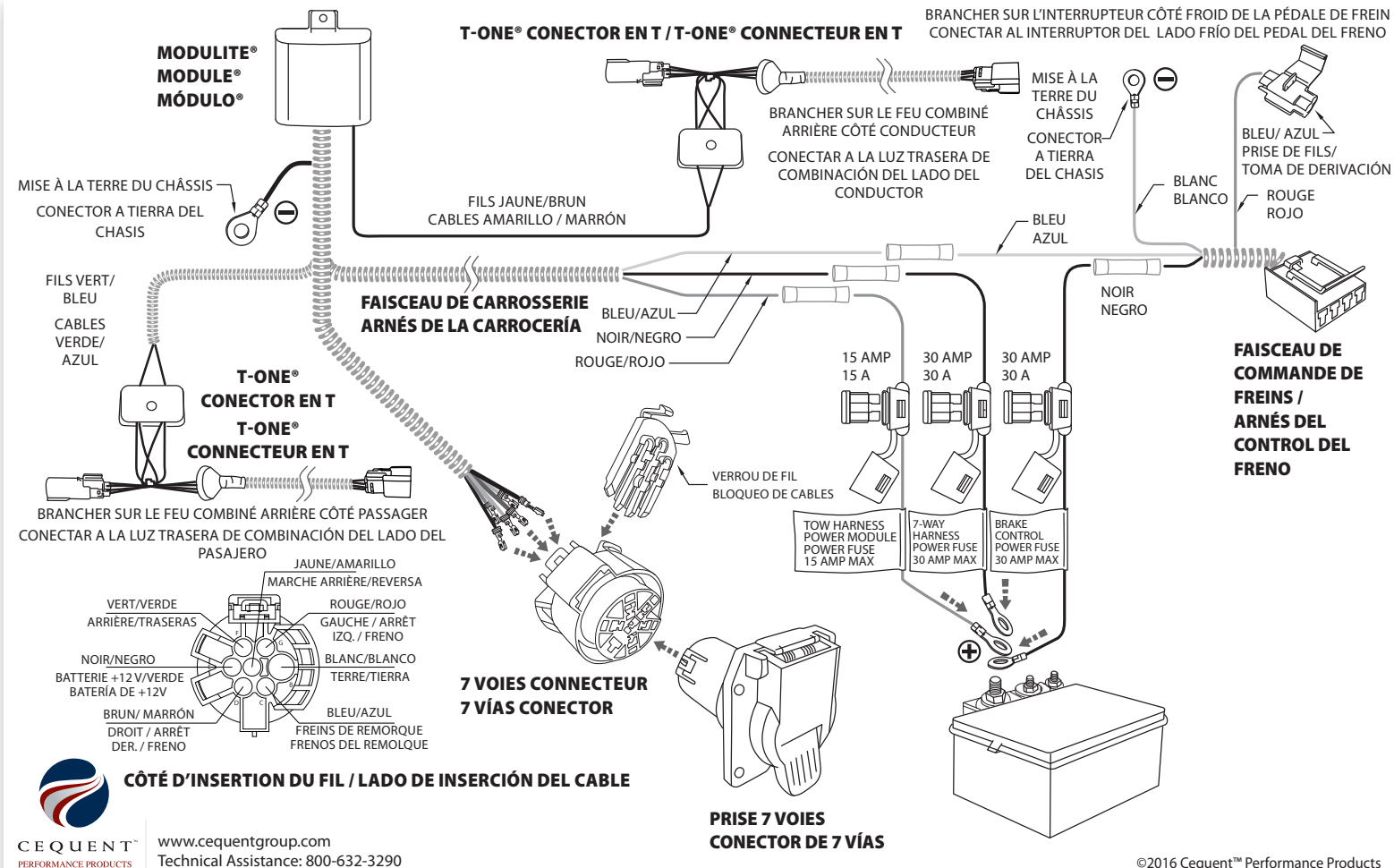
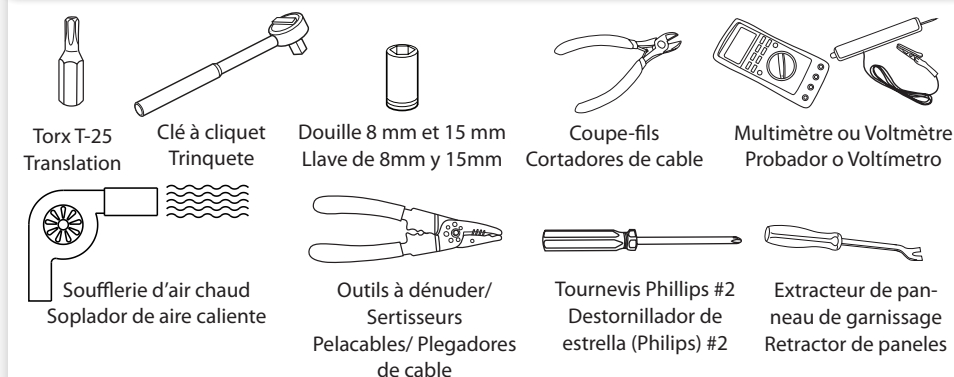

www.cequentgroup.com
Technical Assistance: 800-632-3290

PRÉPARER LE VÉHICULE :

- Débrancher et isoler la borne négative de la batterie du véhicule.
- Repérer la borne positive sous le capot, côté conducteur.
- Ouvrir le hayon arrière, puis à l'aide d'un embout Torx 25, enlever les feux combinés arrière et les mettre de côté. Pousser le connecteur du véhicule et le passe-fils dans le compartiment bagages arrière.

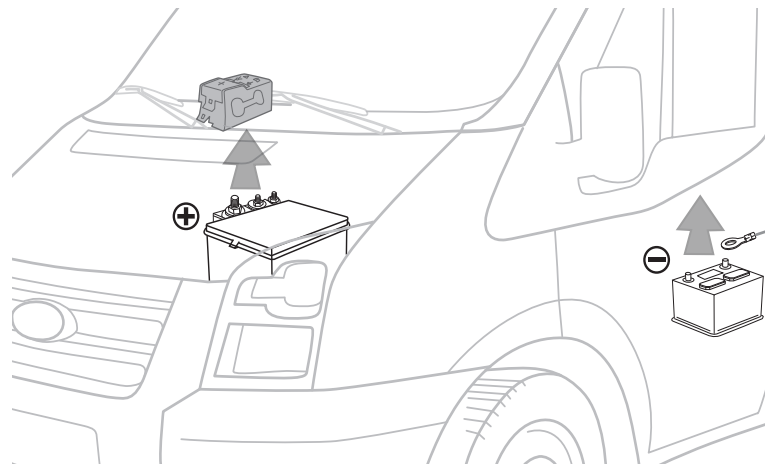

- Repérer et enlever temporairement les passe-fils. Trois dans le compartiment bagages arrière et deux sous le véhicule.

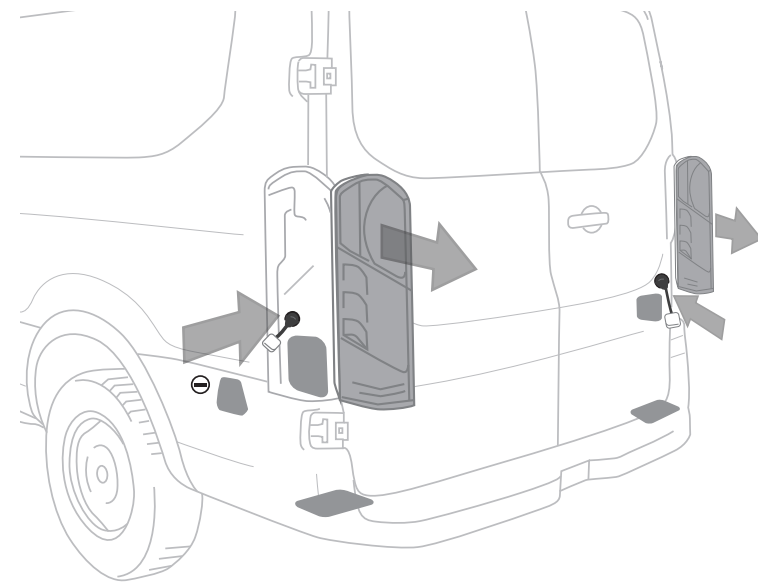

MODULITE® ET EXTRÉMITÉS DE CONNECTEURS EN « T » T-ONE® :

- Commencer par le dessous du véhicule, côté conducteur. Acheminer le ModuLite, l'extrémité du connecteur T-One® muni des fils jaune/brun et le fil de terre du châssis vers le haut à travers le point d'accès exposé, puis dans le compartiment bagages arrière.
- Brancher l'extrémité du connecteur T-One® (muni des fils jaune/brun) dans le connecteur de câblage du véhicule, puis verrouiller en place. S'assurer que les connecteurs sont complètement insérés avec pattes de verrouillage en place, en veillant à ne pas endommager ces dernières. Acheminer l'extrémité du connecteur avec le passe-fils jusqu'au logement du feu combiné arrière et poser le passe-fils.
- Acheminer la cosse à anneau du fil de terre du châssis jusqu'au point de fixation de la mise à la terre du châssis du véhicule. Fixer la cosse à anneau.
- Attacher les fils lâches près du ModuLite et monter la boîte ModuLite à l'aide de ruban adhésif double face et/ou une attache de câble.
- Acheminer le ModuLite, l'extrémité du connecteur T-One® muni des fils jaune/brun et le fil de terre du châssis vers le haut à travers le point d'accès exposé, puis dans le compartiment bagages arrière. Répéter l'étape du connecteur en « T » du côté conducteur.
- Brancher les extrémités du connecteur T-One® sur les feux combinés arrière. S'assurer que les connecteurs sont complètement insérés avec pattes de verrouillage en place, en veillant à ne pas endommager ces dernières. Replacer les feux combinés arrière.

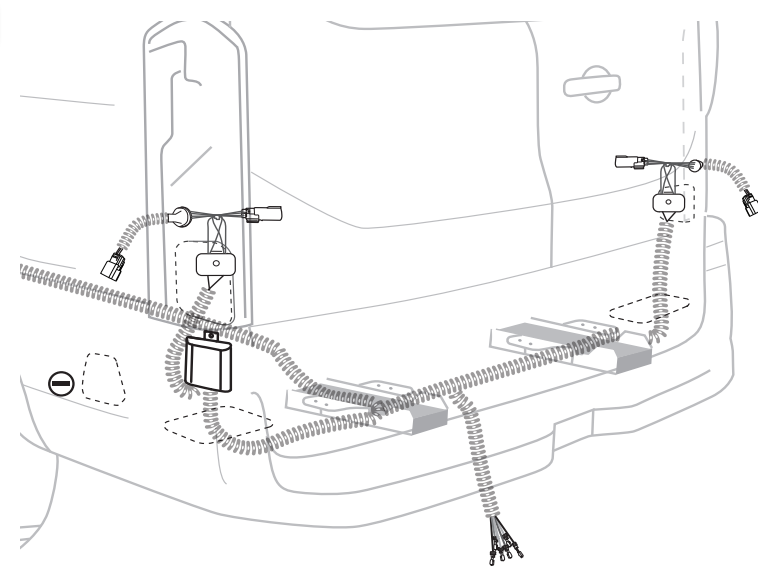

FAISCEAU DE FILS DE LA CARROSSERIE :

- En commençant par le dessous du véhicule, côté conducteur, acheminer le faisceau de carrosserie muni des fils rouge/noir/bleu jusqu'au compartiment moteur. Acheminer le faisceau à travers le profilé du support de pare-chocs arrière. Puis suivre les fils existants jusqu'à la borne positive sous le capot.

ATTENTION Acheminer le fil en veillant à éviter les tuyaux chauds, les écrans thermiques, le réservoir d'essence ou tout autre endroit susceptible de pincer ou endommager le fil.

- Acheminer le fil noir du faisceau de carrosserie jusqu'à la borne positive du véhicule sous le capot. À l'aide d'un porte-fusible 30 ampères (7 voies), d'un manchon connecteur et d'une cosse à anneau, connecter à la batterie.
- Acheminer le fil rouge jusqu'à la borne positive du véhicule sous le capot. À l'aide d'un porte-fusible 15 ampères (faisceau de remorque), d'un manchon connecteur et d'une cosse à anneau, connecter à la batterie.

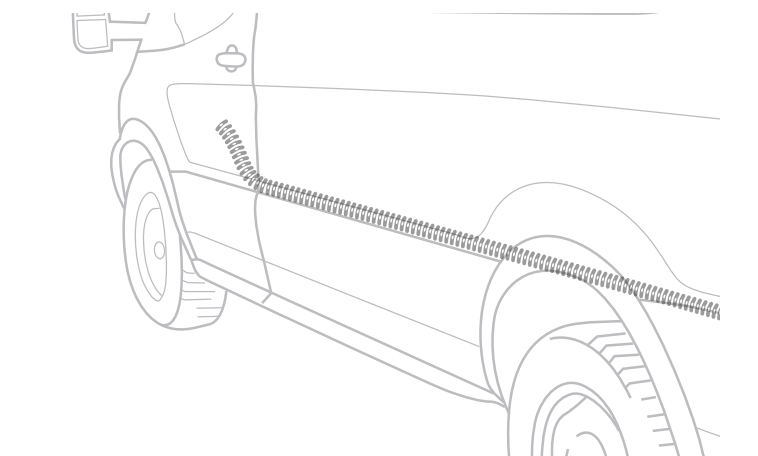

FAISCEAU DE LA COMMANDE DE FREIN ÉLECTRIQUE :

- Repérer un endroit approprié sur le véhicule pour monter le faisceau de la commande de freins électriques.

Remarque : Commande de frein non incluse. Faisceau de fils compatible avec les commandes de frein Tekonsha telles que : 90195, 90885 ou 90160. Visiter www.tekonsha.com pour plus d'informations ou les points de vente.

- Acheminer les fils blanc/bleu/noir du faisceau de la commande de frein à travers le passe-fils existant sur le pare-feu, puis dans le compartiment moteur. Acheminer les fils à travers le passe-fils en pratiquant un petit trou dans le passe-fils.
- Acheminer le fil blanc du faisceau de la commande de frein jusqu'au point de fixation (existant) du fil de terre du châssis du véhicule. Fixer le fil à l'aide d'une cosse à anneau fournie.
- Acheminer le fil noir du faisceau de la commande de frein jusqu'à la borne positive du véhicule sous le capot. À l'aide d'un porte-fusible 30 ampères (commande de frein), d'un manchon connecteur et d'une cosse à anneau, connecter à la batterie.
- Acheminer le fil bleu (sortie de frein électrique) jusqu'au fil bleu du faisceau de carrosserie. À l'aide d'un manchon connecteur, connecter les fils bleus.
- À l'aide du tube enroulé fourni, recouvrir les fils bleu/noir (et partiellement le blanc) depuis le passe-fils jusqu'au porte-fusibles.
- Acheminer le fil rouge jusqu'au commutateur côté froid de la pédale de frein. Raccorder à l'aide de la prise fournie ou la meilleure solution de rechange.
- Lors de l'utilisation d'un multimètre, vérifier soigneusement un fil à la fois.

ATTENTION Ne pas appliquer de sonde en travers de deux fils ou d'un fil et la structure du véhicule.

ATTENTION Pour épisser les fils, utiliser des calibres correspondant aux fils. Les prises bleues fournies sont destinées aux fils de calibre 16-18 seulement.

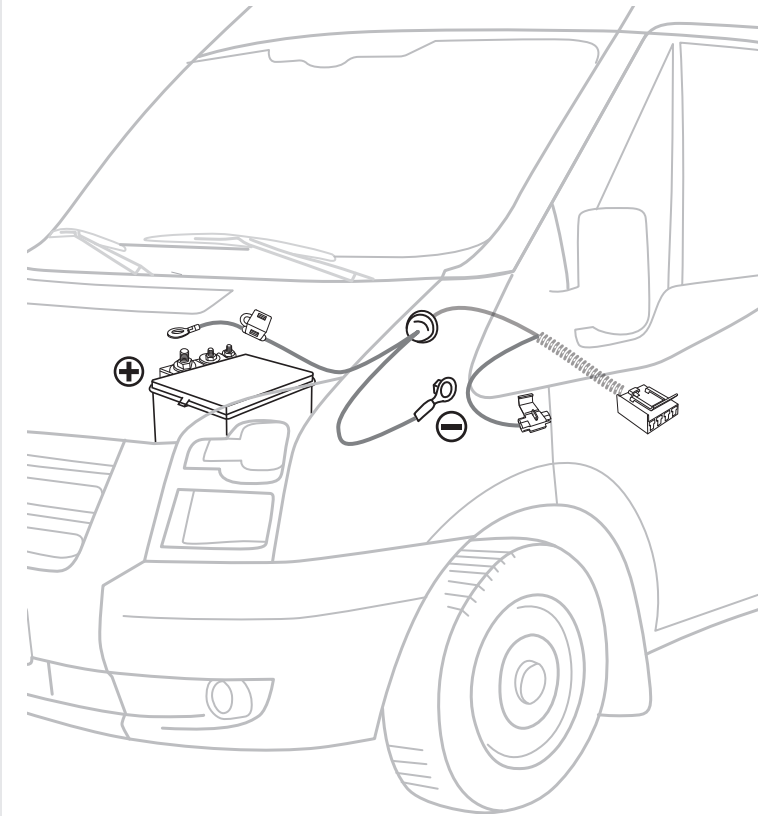

Fixer le connecteur du faisceau de frein près du point de montage de la commande de frein.

FAISCEAU DE FILS À 7 VOIES :

- Déterminer l'emplacement du montage du connecteur 7 voies.
- Acheminer le faisceau 7 voies (qui contient 7 fils) derrière le carénage du pare-chocs arrière et au-dessus du support de pare-chocs, vers le point de montage.

- À l'aide du dispositif d'insertion des fils, munir le connecteur 7 voies de broches.
- Brancher le connecteur 7 voies sur le réceptacle 7 voies. Monter la connexion 7 voies (support non inclus).

ACHÈVEMENT :

- Afin de prévenir les dommages ou les bruits de cliquetis, fixer le reste du faisceau du connecteur en T à l'aide des attaches de câble fournies, en prenant soin d'éviter les endroits susceptibles de couper ou coincer les fils.
- À l'aide d'un souffleur d'air chaud ou d'une autre source, appliquer la chaleur directement sur les manchons connecteurs, en procédant du centre vers les bords jusqu'à ce que le tube recouvre les fils et l'adhésif se liquéfie. Laisser refroidir avant d'inspecter l'épissure et vérifier la qualité.
- Replacer tous les recouvrements, les passe-fils ou tout autre composant enlevé pour faciliter l'installation. Certains passe-fils doivent être modifiés pour permettre le passage des fils. Sceller les passe-fils modifiés avec du silicone.
- Rebrancher le câble négatif (-) de la batterie du véhicule.
- Tester et vérifier l'installation à l'aide d'une lampe témoin ou sur une remorque.

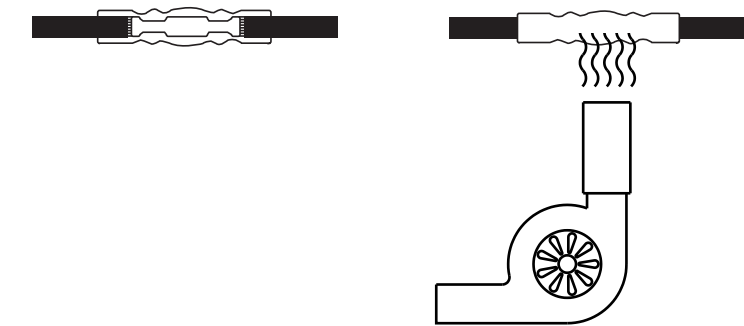

GUIDE DE DÉPANNAGE :

Le connecteur plat 7 voies ne fonctionne pas correctement Assurer extrémités T-One® connecteur en T sont bien insérés et verrouillés en place. Retirer 15 ampères Module Harnais de remorquage Puissance fusible pendant 10 secondes et répéter le test.

Vérifier la mise à la masse du châssis. S'assurer que la cosse à anneau est pleinement en contact avec le métal nu du châssis du véhicule. Retirer 15 ampères Harnais de remorquage Module de puissance fusible pendant 10 secondes et répéter le test.

No hay corriente hacia el conector plano de 7 vías L'installation peut avoir activé la protection de circuit. Démarrer le véhicule et tourner toutes les fonctions off: Tail (de phares), les freins et les virages. Retirer 15 ampères Harnais de remorquage Module de puissance fusible pendant 10 secondes et répéter le test.

S'assurer que le fusible 15 ampères est totalement inséré dans le porte-fusible. Le fusible ne doit présenter aucune cassure. Le porte-fusible doit être connecté correctement à la borne positive de la batterie. Retirer le fusible 15 ampères pendant 10 secondes et répéter le test. S'assurer que le module est connecté sur B+. Utiliser un multimètre ou un voltmètre pour mesurer le courant sur l'un ou l'autre des côtés du manchon connecteur jaune près du module. Retirer le fusible 15 ampères pendant 10 secondes et répéter le test.

ENCORE DES TROUBLES?

Contactez un installateur Tekonsha® approuvé pour une installation professionnelle! <http://www.tekonsha.com> Juste entrez votre code postal dans Où acheter.



PREPARAR EL VEHÍCULO:

- Desconecte y aisle la terminal negativa de la batería del vehículo.
- Localizar el borne positivo debajo del capó, en el lado del conductor.

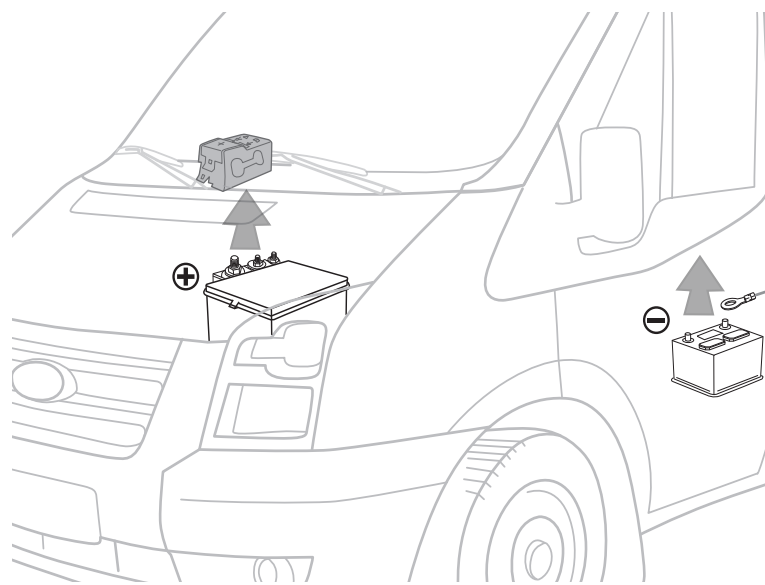

- Abrir la puerta trasera, utilizando una broca Torx 25 retirar las luces traseras de combinación y colocar a un lado. Empujar el conector del vehículo y el pasacables hacia el área de carga trasera.
- Localizar y quitar temporalmente los pasacables. Tres en el área de carga trasera y dos debajo del vehículo.

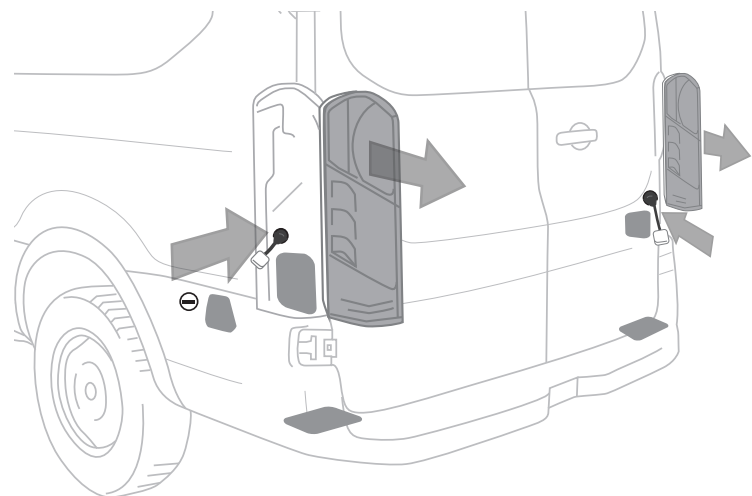

EXTREMOS DEL CONECTOR T-ONE® Y MODULITE®:

- Comenzando por debajo del vehículo, en el lado del conductor. Dirigir el extremo del conector T-One®, ModuLite con los cables amarillo/marrón y el conector a tierra del chasis hasta el punto de acceso expuesto y hasta el área de carga trasera.
- Conectar el extremo del T-One® con los cables amarillo/marrón en el conector de cableado del vehículo y fijar en su lugar. Tener cuidado de no dañar las lengüetas de bloqueo y asegurarse de que el conector esté completamente insertado con las lengüetas de bloqueo en su lugar. Dirigir el extremo del conector con el pasacables hacia el receptáculo de la luz trasera de combinación y acomodar el pasacables.
- Dirigir el terminal de anillo a tierra del chasis hacia el punto de conexión a tierra existente del chasis del vehículo. Instalar el terminal de anillo.
- Asegurar los cables sueltos cerca del ModuLite e instalar la caja del ModuLite con la cinta de doble cara y/o amarre de cables que se suministran.
- Dirigir el extremo del conector T-One® con los cables verde/azul detrás de la fascia de parachoques trasero hacia el punto de acceso del lado del pasajero y hacia arriba en dirección del área de carga trasera. Repetir el paso del conector en T desde el lado del conductor.
- Conectar los extremos del conector T-One® con las luces traseras de combinación. Tener cuidado de no dañar las lengüetas de bloqueo y asegurarse de que el conector esté completamente insertado con las lengüetas de bloqueo en su lugar. Volver a colocar las luces traseras de combinación.

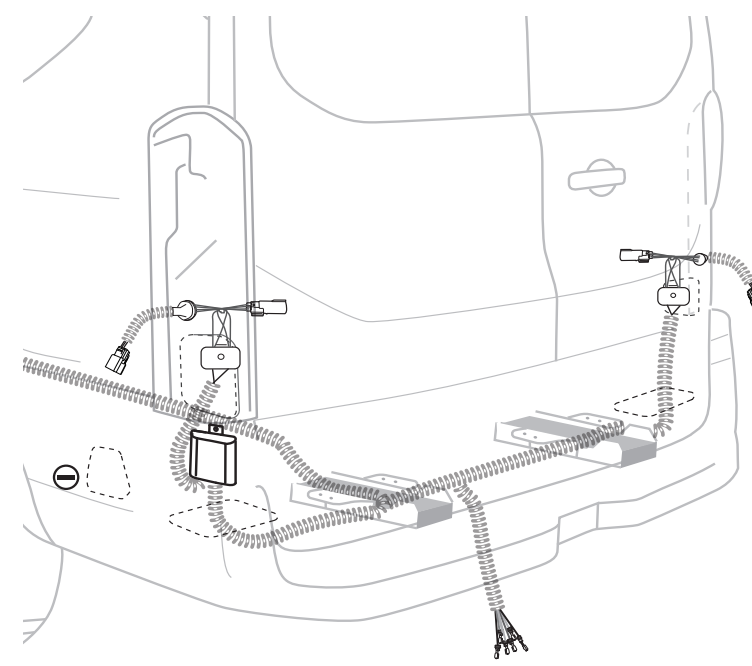

ARNÉS DE LA CARROCERÍA:

- Comenzando por debajo del vehículo, en el lado del conductor, dirigir el arnés de la carrocería con los cables rojo/negro/azul hacia el compartimento del motor. Dirigir el arnés a través del canal del soporte del parachoques trasero. Luego siguiendo la ruta de los cables existentes hacia el borne positivo debajo del capó.
- ⚠ **ATENCIÓN** Dirija el cable con cuidado de evitar cualquier tubería caliente, protectores de calor, el tanque de combustible o cualquier otro punto que podría pellizcar o romper el cable.
- Dirigir el cable negro del arnés de la carrocería hacia el borne positivo del vehículo debajo del capó. Utilizando un portafusible de 30 amperios (conector de 7 vías), un conector de tope y un terminal de anillo, conectar a la batería.
- Dirigir el cable rojo hacia el borne positivo del vehículo debajo del capó. Utilizando un portafusible de 15 amperios (arnés de remolque), un conector de tope y un terminal de anillo, conectar a la batería.

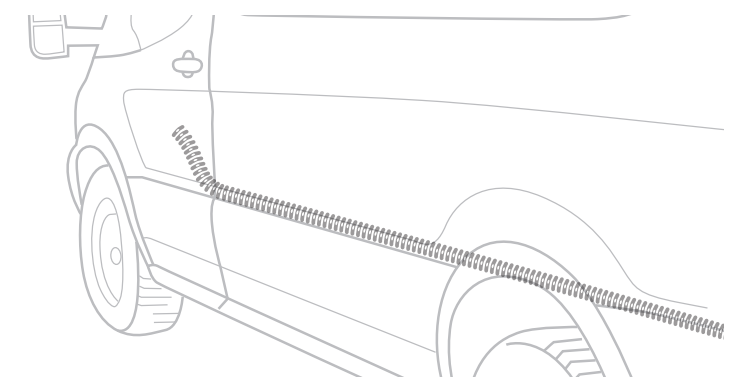

ARNÉS DEL CONTROL DEL FRENO:

- Determine un punto de montaje adecuado en el vehículo remolcador para el arnés del control del freno eléctrico.

Nota: Control del freno no incluido. El arnés del control del freno está diseñado para funcionar con los controles de frenos de Tekonsha, tales como: 90195, 90885 o 90160. Visite www.tekonsha.com para más detalles o dónde comprar.

- Dirigir los cables blanco/azul/negro del arnés del control del freno a través de un pasacables existente en el cortafuego y hacia el compartimento del motor. Dirigir los cables a través del pasacables mediante la creación de un pequeño orificio en el pasacables para pasar los cables.
- Dirigir el cable blanco del arnés del control del freno hacia el punto de conexión a tierra del chasis del vehículo existente. Instalar usando el terminal de anillo proporcionado.
- Dirigir el cable negro del arnés del control del freno hacia el borne positivo del vehículo debajo del capó. Utilizando un portafusible de 30 amperios (control del freno), un conector de tope y un terminal de anillo, conectar.
- Dirigir el cable azul (salida del freno eléctrico) hacia el cable azul del arnés de la carrocería. Usando el conector de tope, conectar los cables azules.
- Utilizando el tubo enroscado que se suministra, cubrir los cables azul/negro (y parcialmente cubrir el blanco) desde el pasacables hacia el portafusibles.
- Dirija el cable rojo hacia el interruptor del lado frío del pedal de freno. Conecte usando el conector de derivación suministrado o la mejor alternativa adecuada.
- Cuando utilice un probador de circuitos o voltímetro, pruebe cuidadosamente un cable a la vez.

ATENCIÓN No haga pruebas a través de dos cables o a través de la estructura del vehículo.

ATENCIÓN Para empalmes, use los empalmes para cables de calibre apropiado. Las tomas azules que se proporcionan son únicamente para cable de calibre 16-18.

ARNÉS DE 7 VÍAS:

- Determine la ubicación de montaje del conector de 7 salidas.
- Dirigir el arnés de 7 vías que contiene los 7 cables detrás de la fascia del parachoques trasero y por encima del parachoques, hacia el lugar de instalación.

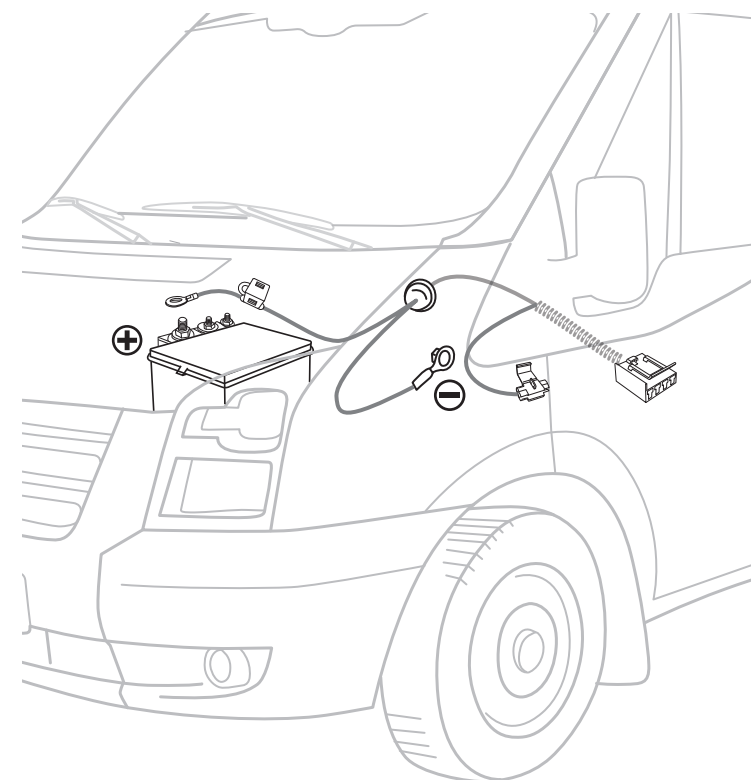

Asegurar el conector del arnés de freno cerca de la ubicación deseada de montaje del control del freno.

- Usando el detalle de inserción del cable, conectar el conector de 7 vías.
- Conectar el conector de 7 vías y el cubo de 7 vías. Instalar el conector de 7 vías (soporte no incluido).

FINALIZACIÓN:

- Asegure el resto del arnés del conector en T con los amarres del cable que se suministran, para evitar daños y con cuidado de evitar cualquier área que podrían pellizcar, cortar o derretir el cable.
- Aplicar calor directamente a los conectores de tope, a partir del centro hacia los bordes, con una pistola de aire caliente u otra fuente, hasta que el tubo se recupere y el adhesivo fluya. Dejar enfriar antes de inspeccionar el empalme y verificar la integridad.
- Volver a colocar todas las cubiertas, pasacables o cualquier otro componente que se haya eliminado para facilitar la instalación. Algunos pasacables tendrán que alterarse para permitir que los cables pasen. Sellar los pasacables modificados con silicona.
- Vuelva a conectar el cable negativo (-) de la batería del vehículo.
- Ensaye y verifique la instalación con una luz de prueba o remolque una vez se instale.

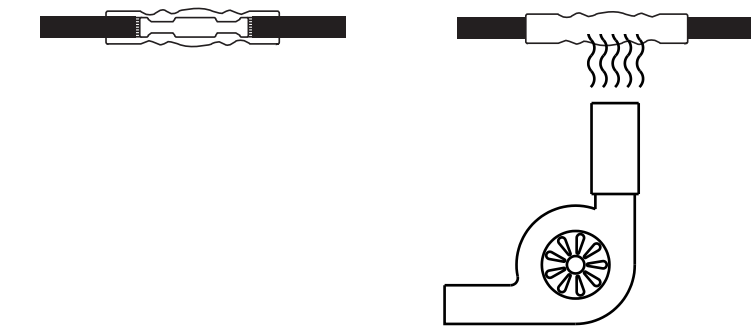

GUÍA DE SOLUCIÓN DE PROBLEMAS:

<p>El conector plano de 7 vías no funciona correctamente</p>	<p>Extremos Asegurar T-One® T-Connector están perfectamente introducidos y que encajan en su sitio. Retire el módulo de remolque Arnés de fusible de 15 amperios durante 10 segundos y repita la prueba.</p>	<p>Verificar la conexión a tierra del chasis. Asegurar que el terminal de anillo esté en pleno contacto con el metal descubierto del chasis del vehículo. Retire Tow Harness Módulo de potencia del fusible de 15 amperios durante 10 segundos y repita la prueba.</p>
<p>No hay corriente hacia el conector plano de 7 vías</p>	<p>La instalación podría haber activado la protección del circuito. Comience vehículo y encender todas las funciones de: Cola (faros), freno y giros. Retire Tow Harness Módulo de potencia del fusible de 15 amperios durante 10 segundos y repita la prueba.</p>	<p>Verificar que el fusible de 15 amperios esté completamente insertado en el portafusibles. El fusible no debería tener interrupciones. El portafusibles correctamente conectado al borne positivo de la batería. Retirar el fusible de 15 amperios durante 10 segundos y repetir la prueba. Verificar que el módulo esté conectado a B+. Usar un medidor de voltaje o volímetro para verificar el voltaje en cualquier lado del conector de tope amarillo, cerca del módulo. Retirar el fusible de 15 amperios durante 10 segundos y repetir la prueba.</p>

⚠ **TIENE TODAVÍA PROBLEMAS?**

Póngase en contacto con un instalador Tekonsha® aprobado para una instalación profesional! <http://www.tekonsha.com> Sólo tienes que introducir zip código en Dónde comprar.

